

Druckhintergrund:

Denken Sie daran dass der Druckhintergrund immer alufarbig ist und dass aus diesem Grund die Farben immer von den Pantone-Prozessfarben abweichen. Dies lässt sich beheben indem bei Vollfarbendruck immer eine zusätzliche weisse Fläche für den Untergrund vorgesehen wird.

Strichdicke und Buchstabengröße:

Die Strichdicke bei einem Positivdruck muss mindestens 0.10 mm betragen

Die Strichdicke bei einem Negativdruck muss mindestens 0.20 mm betragen

Die Buchstabengröße bei einem Positivdruck muss mindestens 4pt (1.40 mm) betragen

Die Buchstabengröße bei einem Negativdruck muss mindestens 6pt (2.10 mm) betragen

Passkreuze:

Zum Einstellen unserer Druckmaschine ist es notwendig, dass auf alle Filmen Passkreuze angebracht sind (dies gilt für **alle** Farben), siehe für die richtige Anordnung Seite 4. Zudem ist es von bedeutung, dass sich in der Mitte der CD ein Passkreuz befindet.

Raster:

Rasterliniatur: maximal 70 Linien/cm

Rasterstellungen full-colour Yellow 0° - Black 15° - Magenta 45° - Cyan 75°

oder: Yellow 0° - Magenta 15° - Black 45° - Cyan 75°

Rasterwert: 10 - 90%

Rasterart:

- Runder raster (inverted dot)
- Elleptischer Raster (inverted dot)
(kein growing dot und quadratischen Rasterpunkt benutzen wegen Moiré mit Sieb)
- FM-Raster (Diamond Screening) Punktgröße 60 µm
(Cristal-Raster)

Drucken von Verlaufrastern ist möglich. Verwenden Sie dann eine Rasterliniatur von maximal 70 Linien/cm und einen Rasterwert von 15 bis 85%.

Achtung: Prüfen Sie nach ob die Filme gegenüber einander kein Moiré ergeben!

Allgemein:

Filme sind immer positiv unlesbar zu liefern.

Alles was schwarz werden soll, muss in den Schwarzfilm eingearbeitet werden.

Die Farben können nur im Vollfarbendruck: weisse Flächen + 4 Farben + Überdrucklack (Glanslack)

Das Filmformat muss mindestens 150 x 150 mm betragen.

Standard weisse Fläche Seite 6. Abweichende Aufdrücke/Abmessungen dann die bei Standardvollflächen, können nicht auf die Offset Maschine gedruckt werden. Falls abweichende Abmessungen gewünscht sind, schlagen Sie dann in unseren Siebdruckspezifikationen nach.

Die Standardvollflächen bedecken die CDs komplett, Ersparungen im weissen Hintergrund sind nicht möglich. Falls der Aufdruck dies trotzdem erfordert, sind die Siebdruck spezifikationen anwendbar.

Vorgeschriebenen Standardangaben beim bedrucken von Audio-CD

Katalognummer:

Eine Katalog- oder Itemnummer darf auf dem Labelaufdruck nicht fehlen (Vorschrift der Organisation für die Urheberrechte).

Name der Organisation für die Urheberrechte:

Die Angabe des Namens einer Organisation für die Urheberrechte auf der CD ist Vorschrift. Welchen Namen Sie angeben, hängt vom Land ab, in welchem Sie die Urheberrechte anmelden und/oder leisten. Für die Niederlande ist das z. B. STEMRA oder BIEM/STEMRA, für England MCPS, für Deutschland GEMA, für Belgien SABAM, für Frankreich SACEM usw.

Die Randbeschriftung:

Der Text: „All right of the producer and of the owner of the work reproduced reserved. Unauthorized copying, hiring, lending, public performance and broadcasting of this record prohibited.“

Das Compact Disc-Logo:

Das Compact Disc-Logo auf dem CD-Aufdruck ist nicht mehr vorgeschrieben. Es steht Ihnen deswegen frei, das Logo anzubringen oder nicht.



Standardangaben für die Bedruckung von Multimedia-CD:

Keine Angaben vorgeschrieben. Um eventuellen Missverständnissen vorzubeugen empfehlen wir Ihnen jedoch, auf dem CD-Aufdruck eine Katalog- oder Itemnummer anzugeben.

Spezifikationen für die digitale Lieferung einer CD-Bedruckung

Seitenformat:

Mitte des Entwurfes auf Seitenmitte plazieren
Beschnittzugabe: **keine**

Programme:

CorelDraw 9.0 (DOS), Illustrator 9.0 (MAC), InDesign 1.5 (MAC)
QuarkXpress 5.0 (MAC)
Schriften in Pfaden konvertieren mit beigefügten Bildern und Grafiken
Farben immer als CMYK anlegen
Bei Offset **keine** Sonderfarben verwenden!

PhotoShop 6.0 (MAC)
Schriften in Bitmap konvertieren
Farben immer als CMYK anlegen
Auflösung von mindestens 300 dpi

Datenformate:

EPS, TIFF, JPEG, PDF (MAC)
Auflösung von mindestens 300 dpi
Farben immer als CMYK anlegen
Alle Schriften in Pfaden konvertieren

Datei-übertragung:

CD-R/RW (MAC/DOS)
Diskette (DOS)

Passkreuze, Offsetdruck

Zum Einstellen unserer Druckmaschine ist es notwendig, dass auf alle Filmen Passkreuze angebracht sind.

Filmgrösse 150 x 150 mm

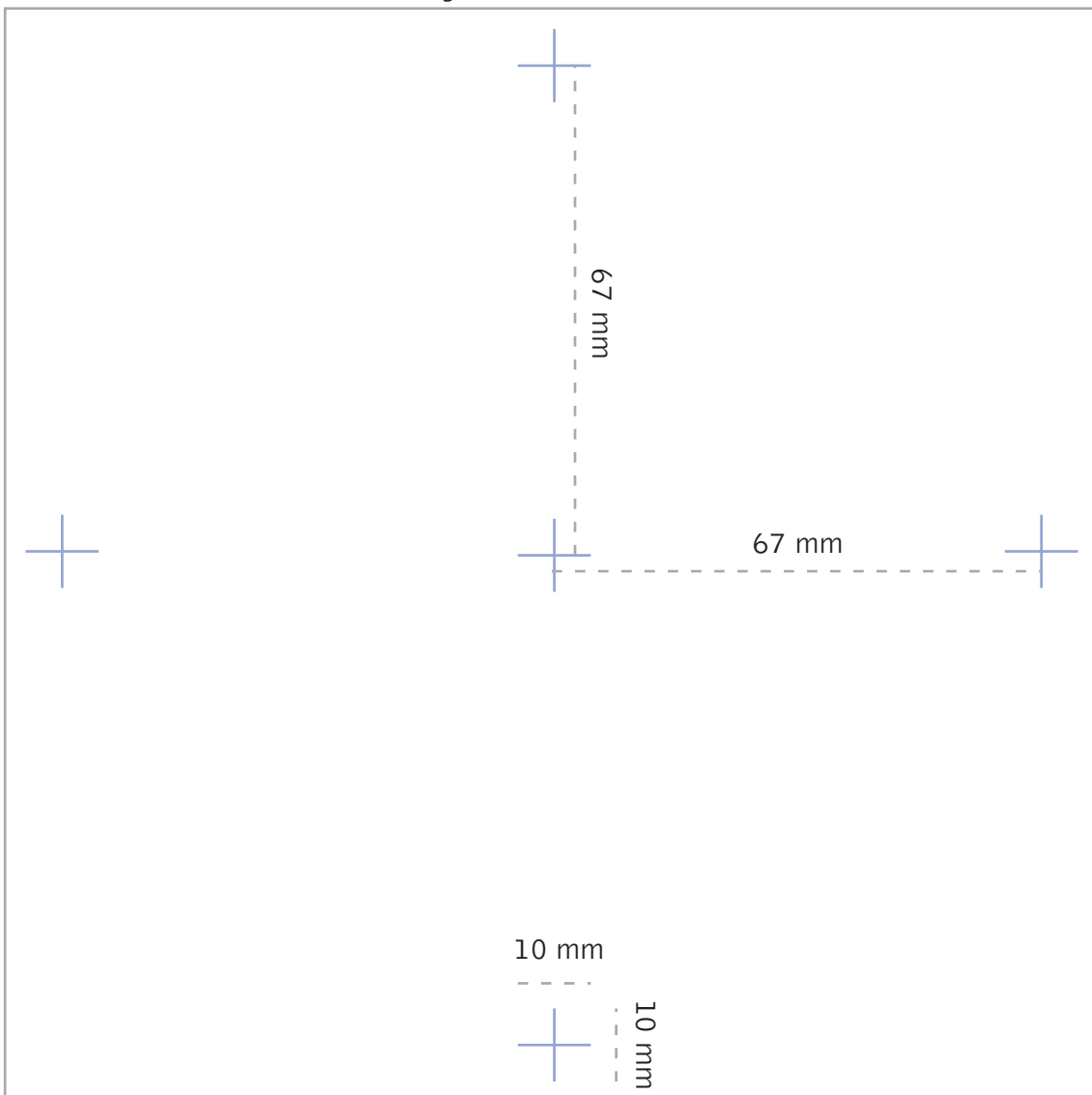

Position der Mitte des Druckbildes ist in der Mitte des Films

Ø 12 cm CD-ROM Pressung, Offsetdruck (ohne Bedruckung im Innenkreis) kein Vollfläche möglich

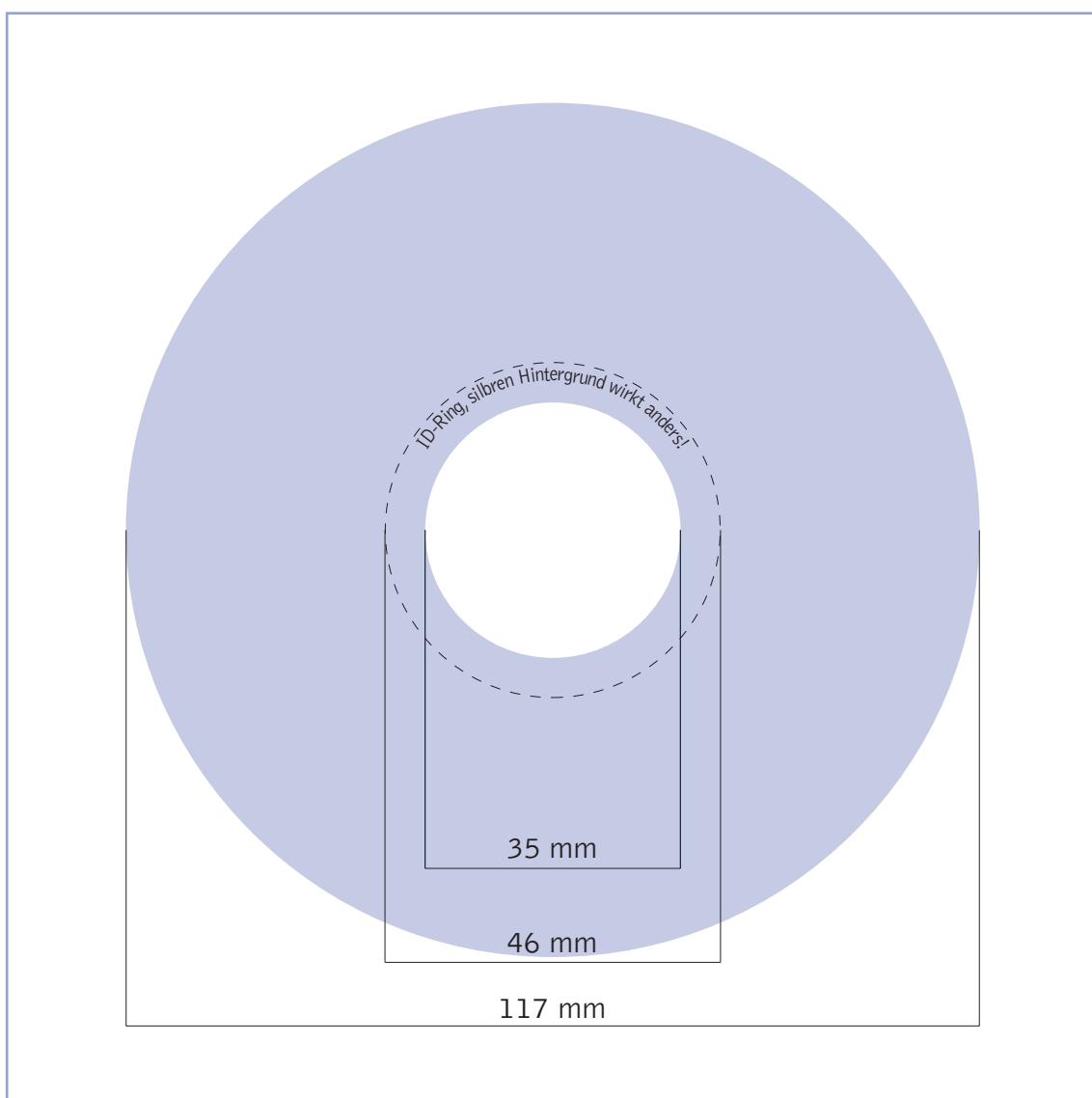

Ø 12 cm CD-ROM Pressung, Offsetdruck (mit Bedruckung im Innenkreis) Standard Vollfläche C4D36

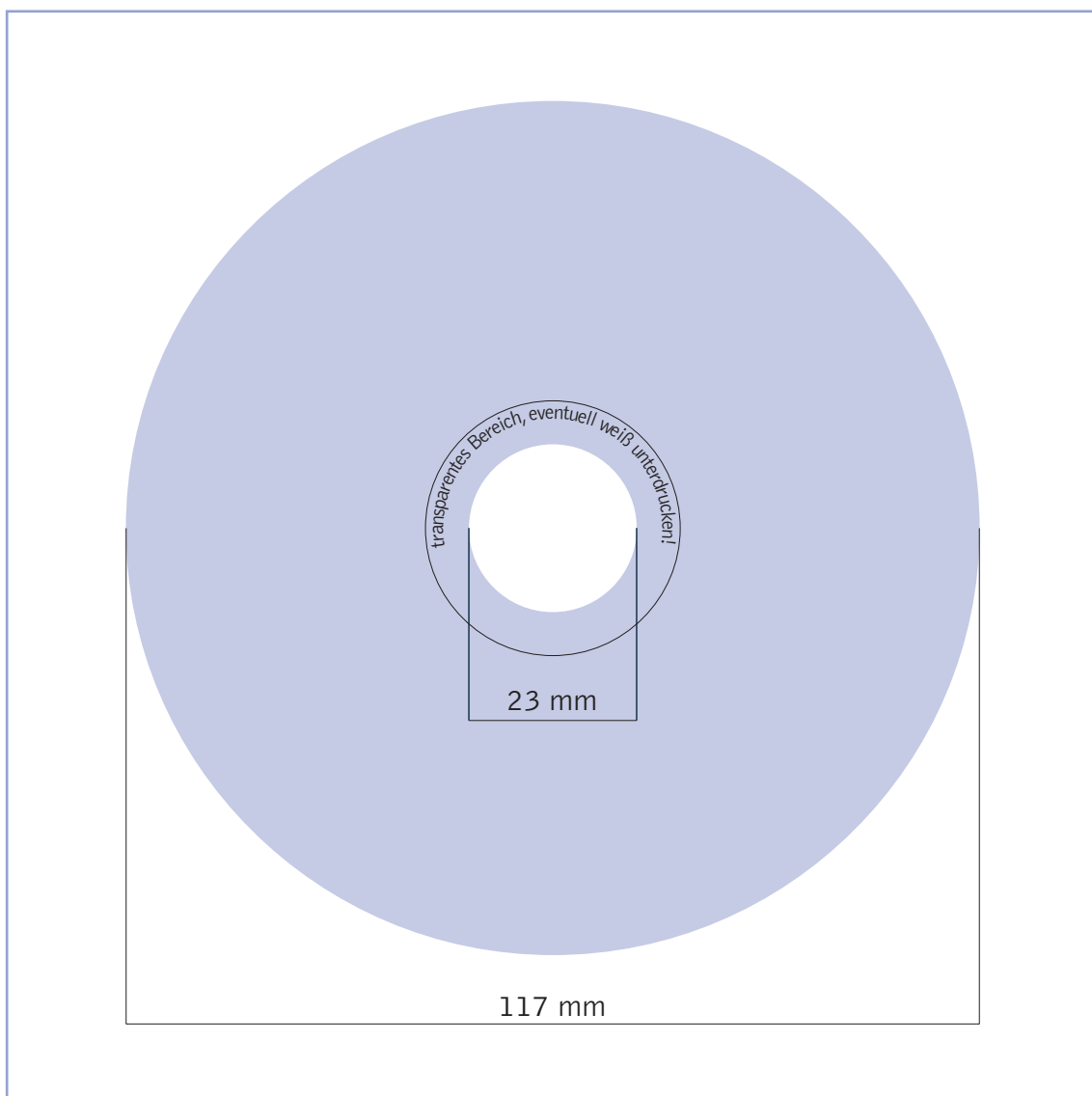

■ Druckfläche

Achtung:

Bei diesem Druckverfahren ist es ratsam eine weiße Vollfläche zu unterdrucken, damit es nicht zu Farbabweichungen kommt.

Ø 8 cm CD-ROM Pressung, Offsetdruck (mit Bedruckung im Innenkreis)

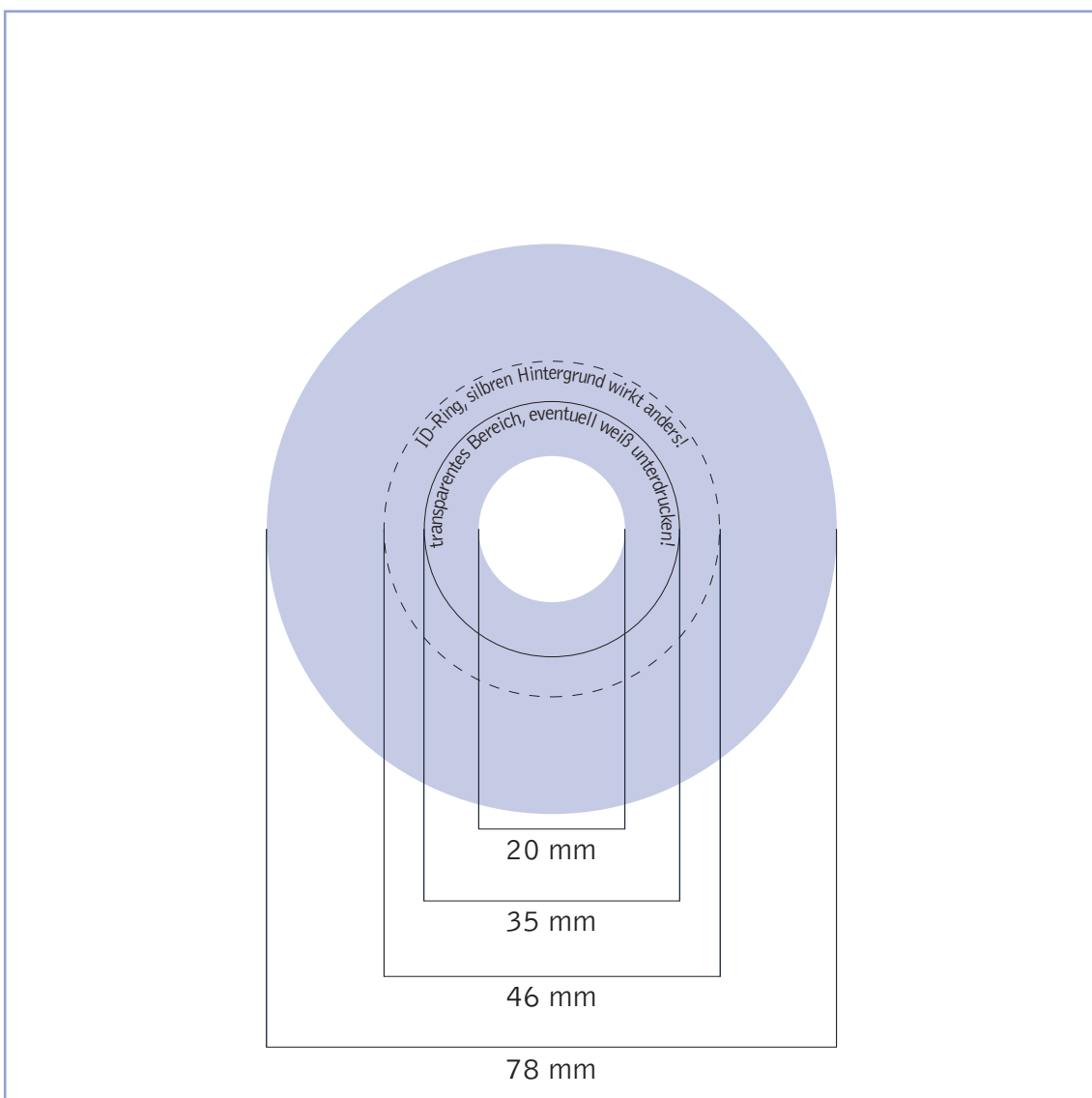

■ Druckfläche

Achtung:

Bei diesem Druckverfahren ist es ratsam eine weiße Vollfläche zu unterdrucken, damit es nicht zu Farbabweichungen kommt.

Druckhintergrund:

Denken Sie daran dass der Druckhintergrund immer alufarbig ist und dass aus diesem Grund die Farben immer von den Pantone-Prozessfarben abweichen. Dies lässt sich beheben indem bei Vollfarbendruck immer eine zusätzliche weisse Fläche für den Untergrund vorgesehen wird.

Strichdicke und Buchstabengröße:

Die Strichdicke bei einem Positivdruck muss mindestens 0.10 mm betragen

Die Strichdicke bei einem Negativdruck muss mindestens 0.20 mm betragen

Die Buchstabengröße bei einem Positivdruck muss mindestens 4pt (1.40 mm) betragen

Die Buchstabengröße bei einem Negativdruck muss mindestens 6pt (2.10 mm) betragen

Passkreuze:

Zum Einstellen unserer Druckmaschine ist es notwendig, dass auf alle Filmen Passkreuze angebracht sind (dies gilt für **alle** Farben), siehe für die richtige Anordnung Seite 4. Zudem ist es von bedeutung, dass sich in der Mitte der CD ein Passkreuz befindet.

Raster:

Rasterliniatur:	maximal 48 Linien/cm, wir empfehlen aber 42 Linien/cm
Rasterstellungen PMS Farben	immer 15° von einander gedreht
Rasterstellungen full-colour	Yellow 0° - Black 15° - Magenta 45° - Cyan 75°
oder:	Yellow 0° - Magenta 15° - Black 45° - Cyan 75°
Rasterwert:	15 - 85%
Rasterart:	<ul style="list-style-type: none">• Runder raster (inverted dot)• Elleptischer Raster (inverted dot) (kein growing dot und quadratischen Rasterpunkt benutzen wegen Moiré mit Sieb) <ul style="list-style-type: none">• FM-Raster (Diamond Screening) Punktgröße 60 µm (Cristal-Raster)

Wir empfehlen Raster- und Kurvenfilme nicht zu kombinieren. Es ist dann besser für eine Farbe zwei Filme zu liefern.

Drucken von Verlaufrastern ist nicht möglich. Wollen Sie doch ein Versuch wagen, verwenden Sie dann eine Rasterliniatur von maximal 24 Linien/cm und einen Rasterwert von 15 bis 60%.

Achtung: Prüfen Sie nach ob die Filme gegenüber einander kein Moiré ergeben!

Allgemein:

- Filme sind immer positiv lesbar zu liefern.
- Alles was schwarz werden soll, muss in den Schwarzfilm eingearbeitet werden.
- Die Farben können in Pantone oder HKS angegeben werden
- Das Filmformat muss mindestens 150 x 150 mm betragen.
- Standard weisse Flächen Seiten 5, 7 und 8. Andere Formate sind von Ihnen anzuliefern.

Vorgeschriebenen Standardangaben beim bedrucken von Audio-CD

Katalognummer:

Eine Katalog- oder Itemnummer darf auf dem Labelaufdruck nicht fehlen (Vorschrift der Organisation für die Urheberrechte).

Name der Organisation für die Urheberrechte:

Die Angabe des Namens einer Organisation für die Urheberrechte auf der CD ist Vorschrift. Welchen Namen Sie angeben, hängt vom Land ab, in welchem Sie die Urheberrechte anmelden und/oder leisten. Für die Niederlande ist das z. B. STEMRA oder BIEM/STEMRA, für England MCPS, für Deutschland GEMA, für Belgien SABAM, für Frankreich SACEM usw.

Die Randbeschriftung:

Der Text: „All right of the producer and of the owner of the work reproduced reserved. Unauthorized copying, hiring, lending, public performance and broadcasting of this record prohibited.“

Das Compact Disc-Logo:

Das Compact Disc-Logo auf dem CD-Aufdruck ist nicht mehr vorgeschrieben. Es steht Ihnen deswegen frei, das Logo anzubringen oder nicht.



Standardangaben für die Bedruckung von Multimedia-CD:

Keine Angaben vorgeschrieben. Um eventuellen Missverständnissen vorzubeugen empfehlen wir Ihnen jedoch, auf dem CD-Aufdruck eine Katalog- oder Itemnummer anzugeben.

Spezifikationen für die digitale Lieferung einer CD-Bedruckung

Seitenformat:

Mitte des Entwurfes auf Seitenmitte plazieren
Beschnittzugabe: **keine**

Programme:

CorelDraw 9.0 (DOS), Illustrator 9.0 (MAC), InDesign 1.5 (MAC)
QuarkXpress 5.0 (MAC)
Schriften in Pfaden konvertieren mit beigefügten Bildern und Grafiken
Für Schmuckfarben nur HKS- und Pantone-farben anwenden

PhotoShop 6.0 (MAC)
Schriften in Bitmap konvertieren
Farben immer als CMYK anlegen
Auflösung von mindestens 300 dpi

Datenformate:

EPS, TIFF, JPEG, PDF (MAC)
Auflösung von mindestens 300 dpi
Farben immer als CMYK anlegen
Für Schmuckfarben nur HKS- und Pantone-farben anwenden
Alle Schriften in Pfaden konvertieren

Datei-übertragung:

CD-R/RW (MAC/DOS)
Diskette (DOS)

Passkreuze, Siebdruck

Zum Einstellen unserer Druckmaschine ist es notwendig, dass auf alle Filmen Passkreuze angebracht sind.

Filmgrösse 150 x 150 mm

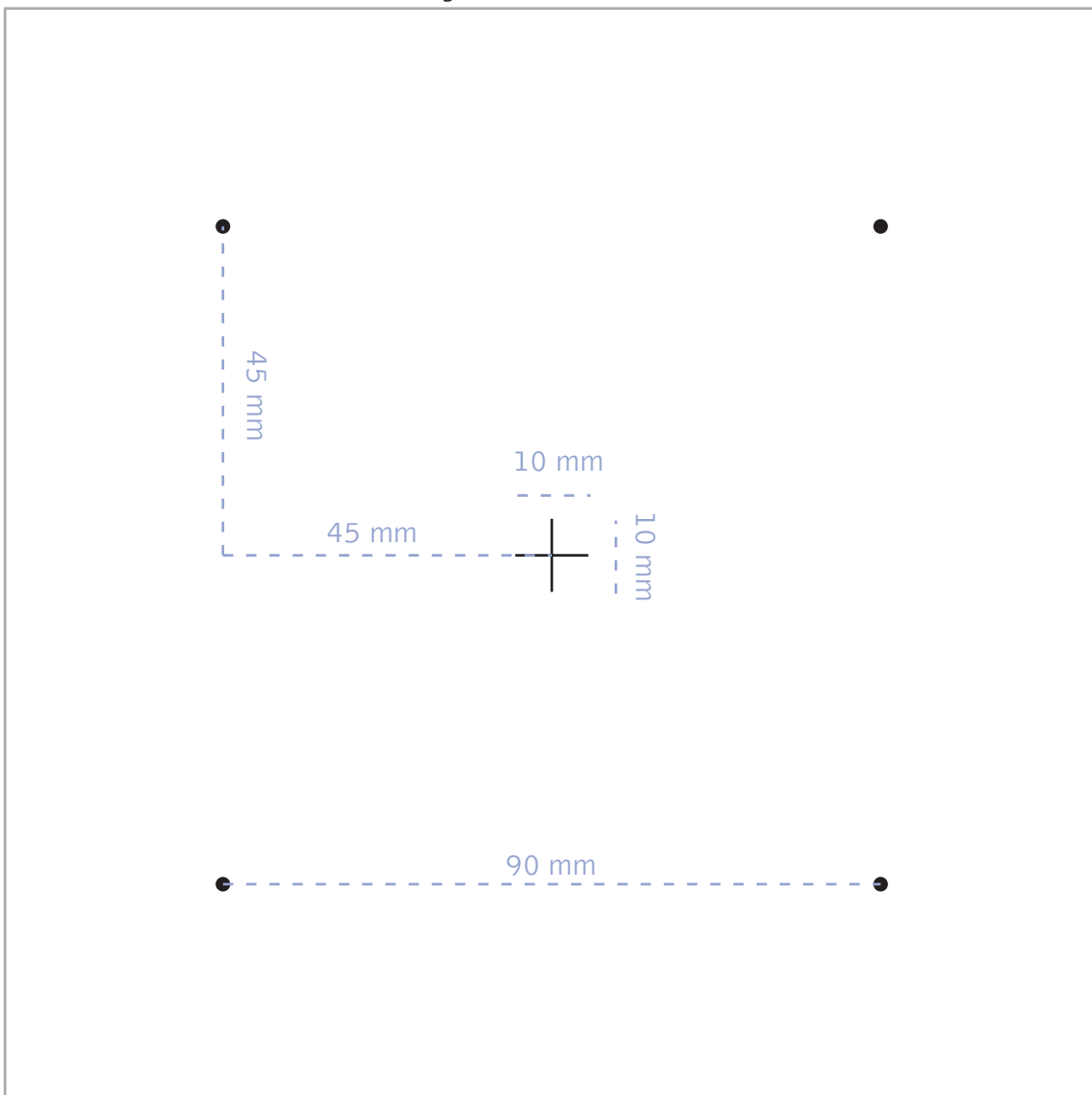

Position der Mitte des Druckbildes ist in der Mitte des Films

Ø 12 cm CD-R Bedruckung, Siebdruck Standard Vollfläche SHA

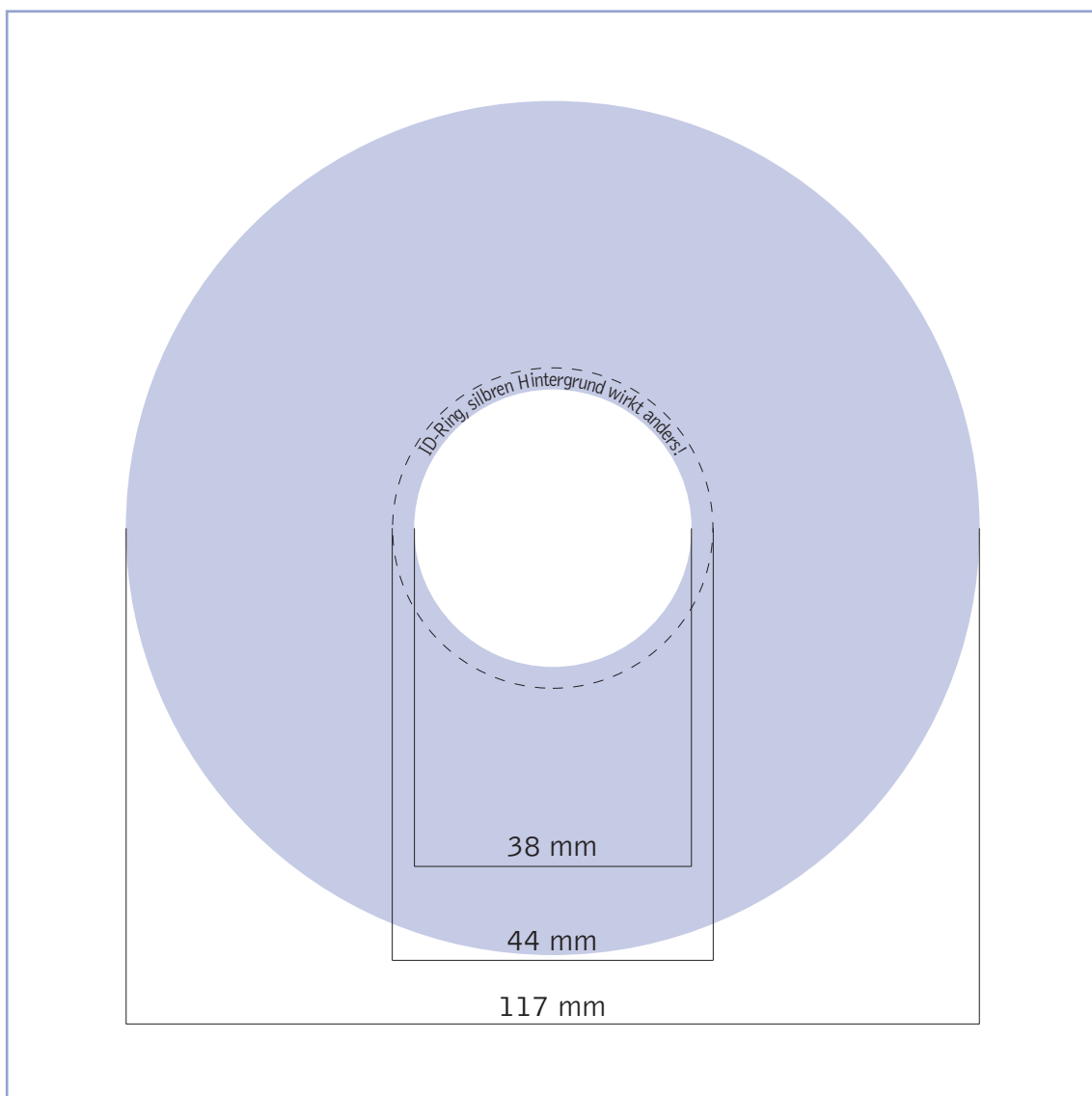

■ Druckfläche

Ø 8 cm CD-R Bedruckung, Siebdruck

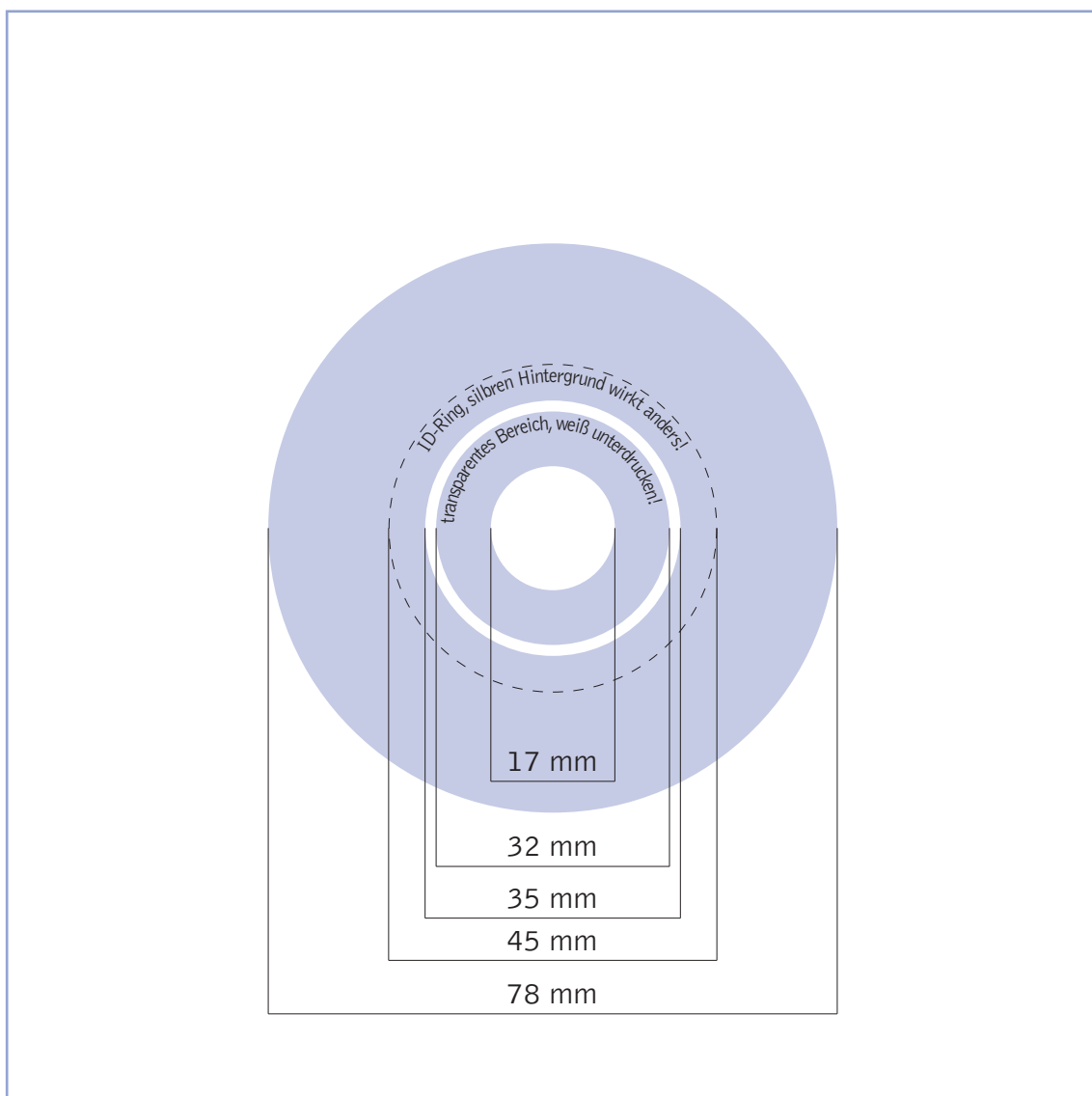

■ Druckfläche

Achtung:

Bei diesem Druckverfahren ist es ratsam eine weiße Vollfläche zu unterdrucken, damit es nicht zu Farbabweichungen kommt.

Ø 12 cm CD-ROM Pressung, Siebdruck (ohne Bedruckung im Innenkreis) Standard Vollfläche SHF

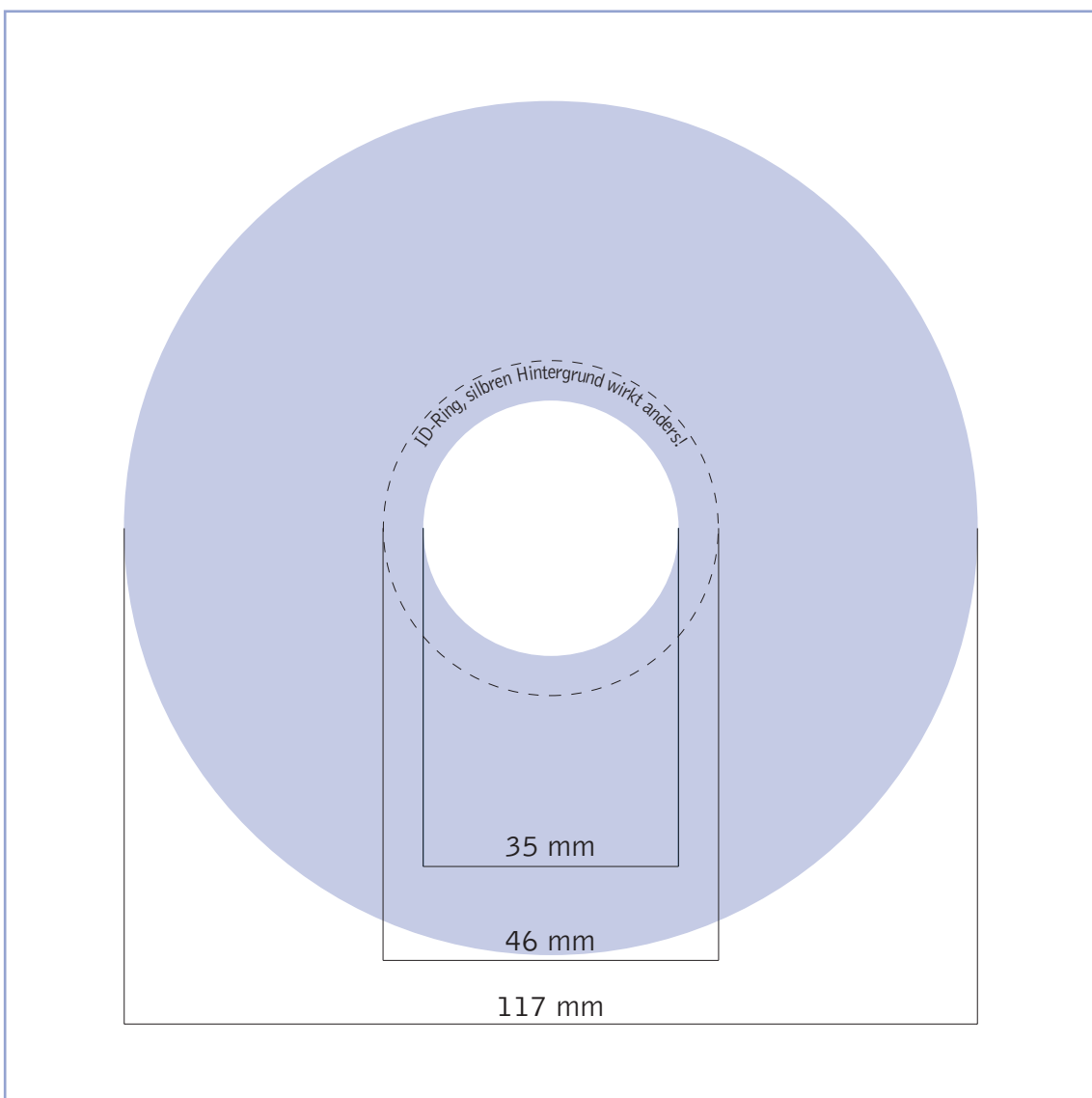

■ Druckfläche

Ø 12 cm CD-ROM Pressung, Siebdruck (mit Bedruckung im Innenkreis) Standard Vollfläche C4D36

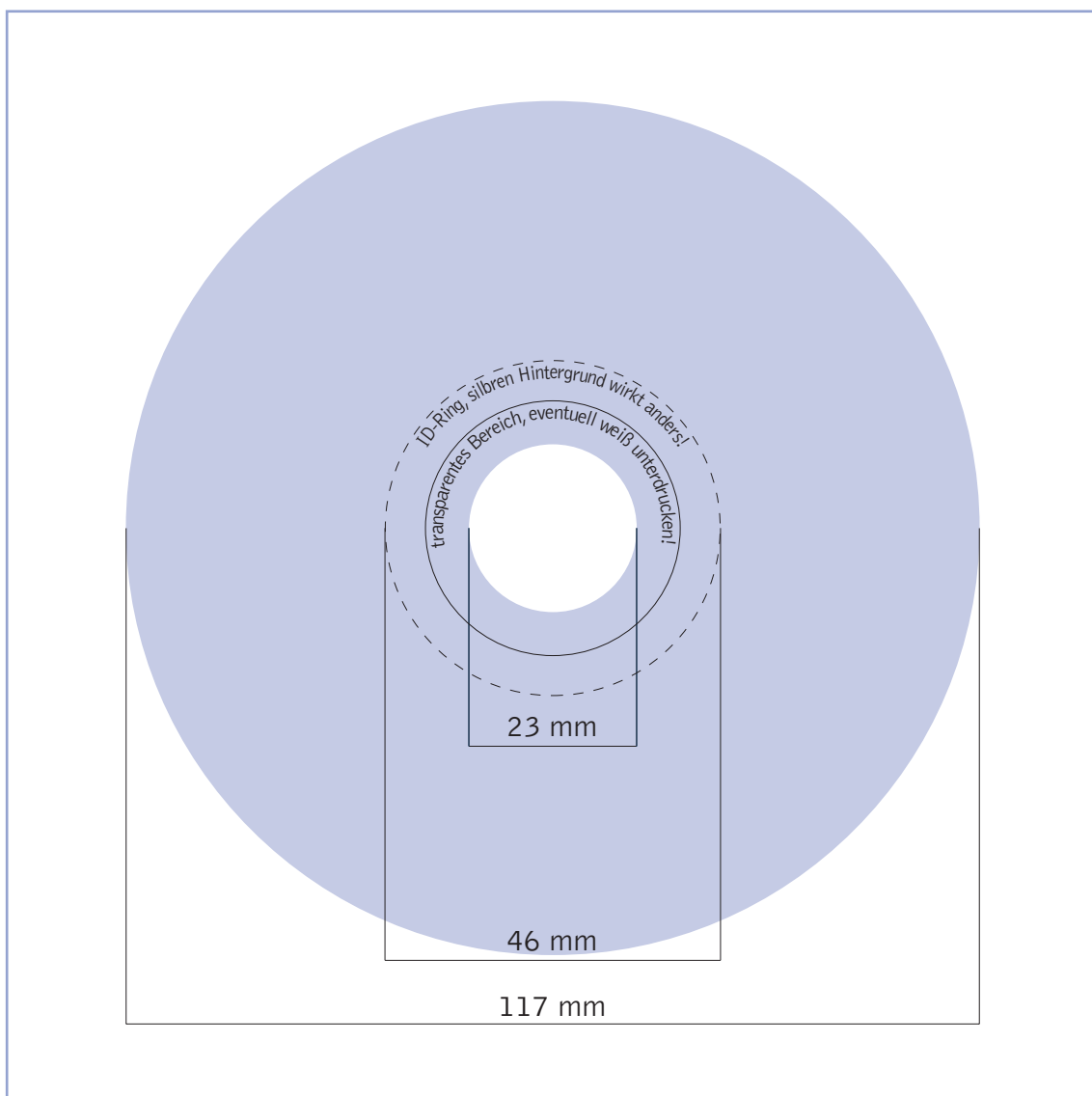

■ Druckfläche

Achtung:

Bei diesem Druckverfahren ist es ratsam eine weiße Vollfläche zu unterdrucken, damit es nicht zu Farbabweichungen kommt.

Ø 8 cm CD-ROM Pressung, Siebdruck (mit Bedruckung im Innenkreis)

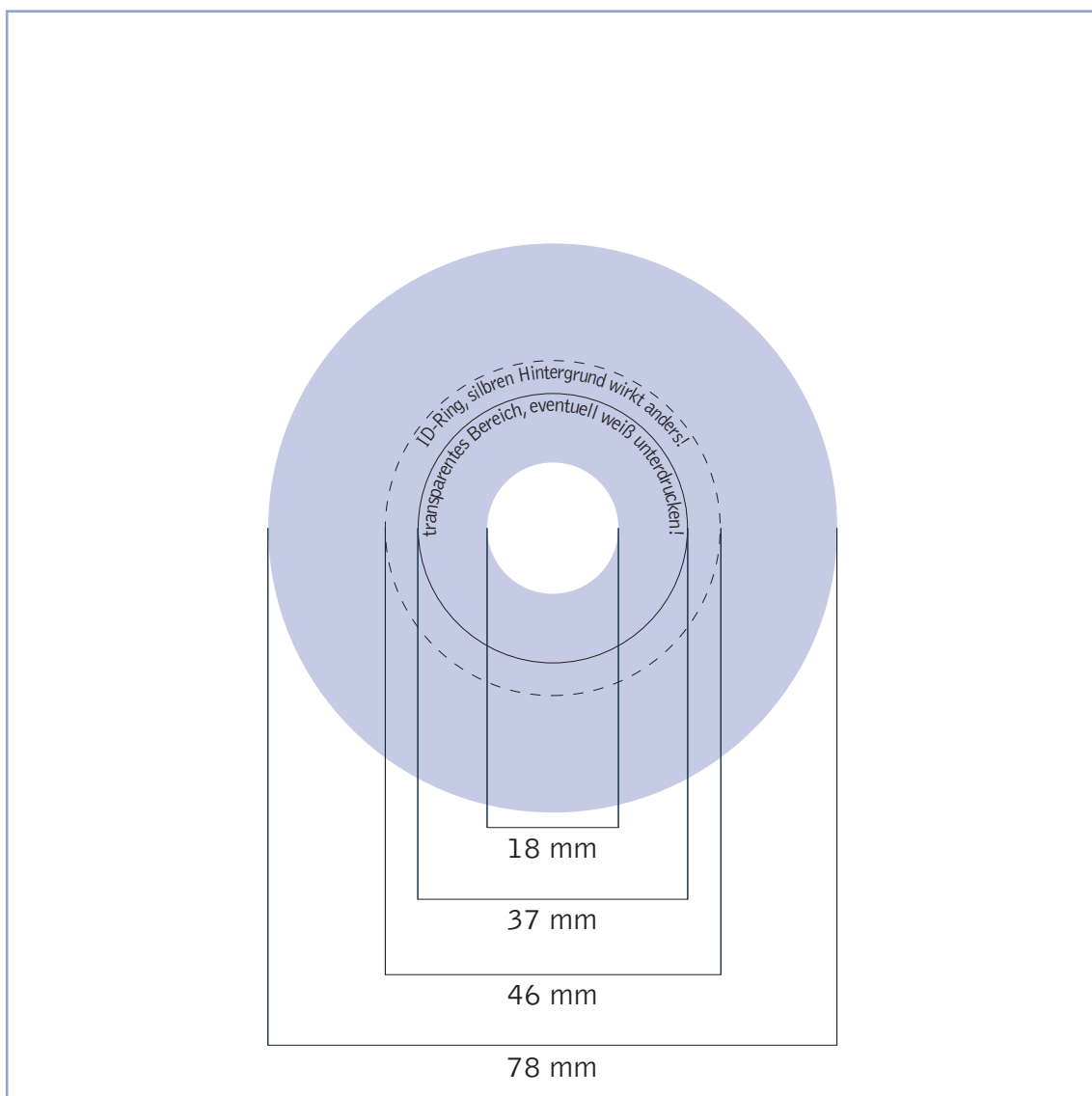

■ Druckfläche

Achtung:

Bei diesem Druckverfahren ist es ratsam eine weiße Vollfläche zu unterdrücken, damit es nicht zu Farbabweichungen kommt.

Spezifikationen

für Anlieferung digitaler Druckdaten

Seitenformat:

A4, 297x210 mm. Mitte des Entwurfes auf Seitenmitte plazieren
Beschnittzugabe: **mindestens 2 mm**

Programme:

CorelDraw 9.0 (DOS), Illustrator 9.0 (MAC), InDesign 1.5 (MAC)
QuarkXpress 5.0 (MAC)
Schriften in Pfaden konvertieren mit beigefügten Bildern und Grafiken
HKS- und Pantone-farben in CMYK umwandeln

PhotoShop 6.0 (MAC)
Schriften in Bitmap konvertieren
Farben immer als CMYK anlegen
Auflösung von mindestens 300 dpi

Datenformate:

EPS, TIFF, JPEG, PDF
Auflösung von mindestens 300 dpi
Farben immer als CMYK anlegen
HKS- und Pantone-farben in CMYK umwandeln
Schriften in Pfaden konvertieren

Datei-übertragung:

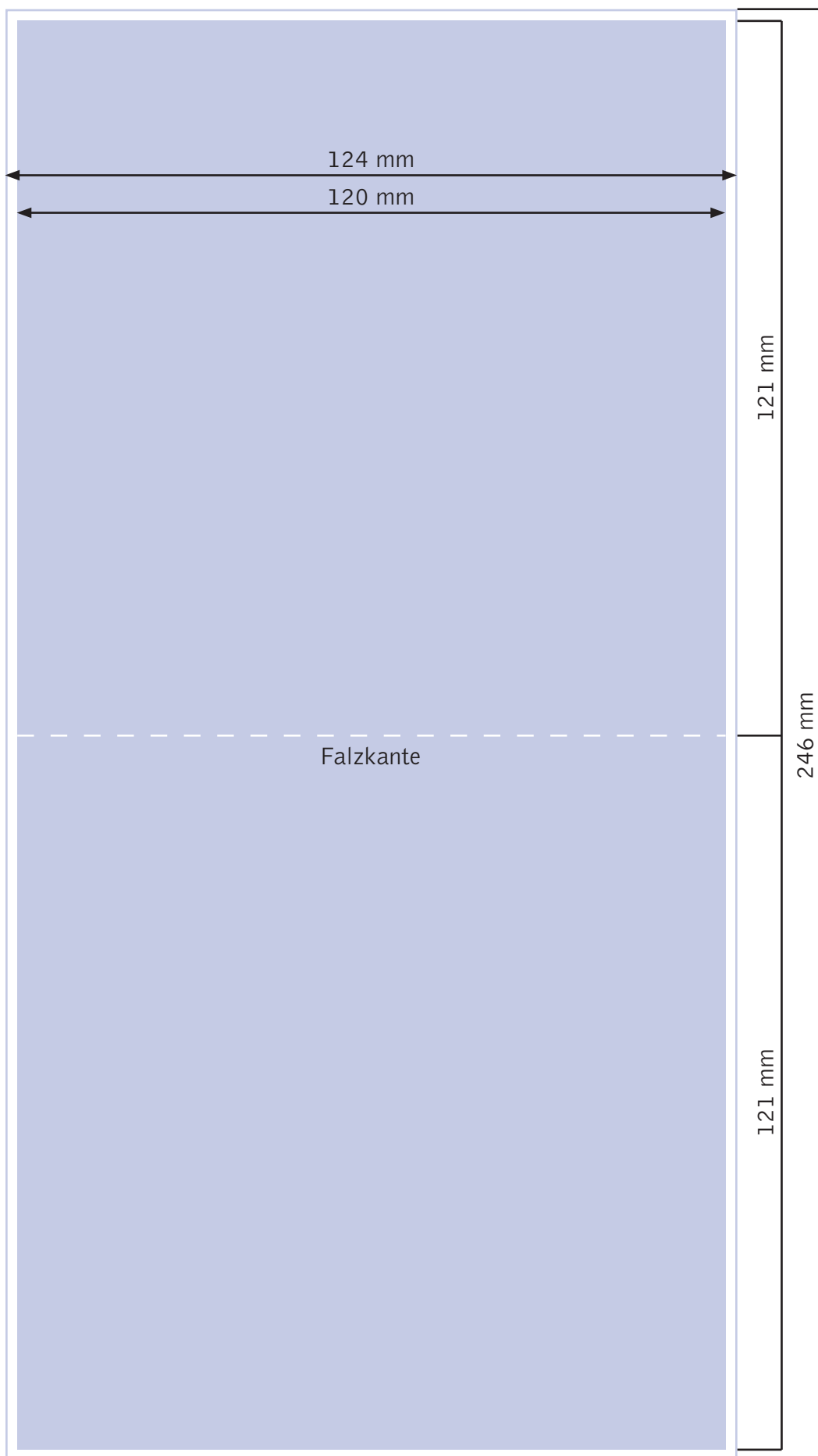

CD-R/RW (MAC/DOS)
Diskette (DOS)

Spezifikationen
für Anlieferung digitaler Druckdaten



Booklet Jewelcase, Offsetdruck

Bitte legen Sie die Seiten montiert (in der vorgegeben Reihenfolge auf Seite 4) an. Jede Doppelseite bitte als Einzeldatei anliefern.

-  Druckfläche
-  2 mm Beschnittzugabe

Covercard Jewelcase, Offsetdruck

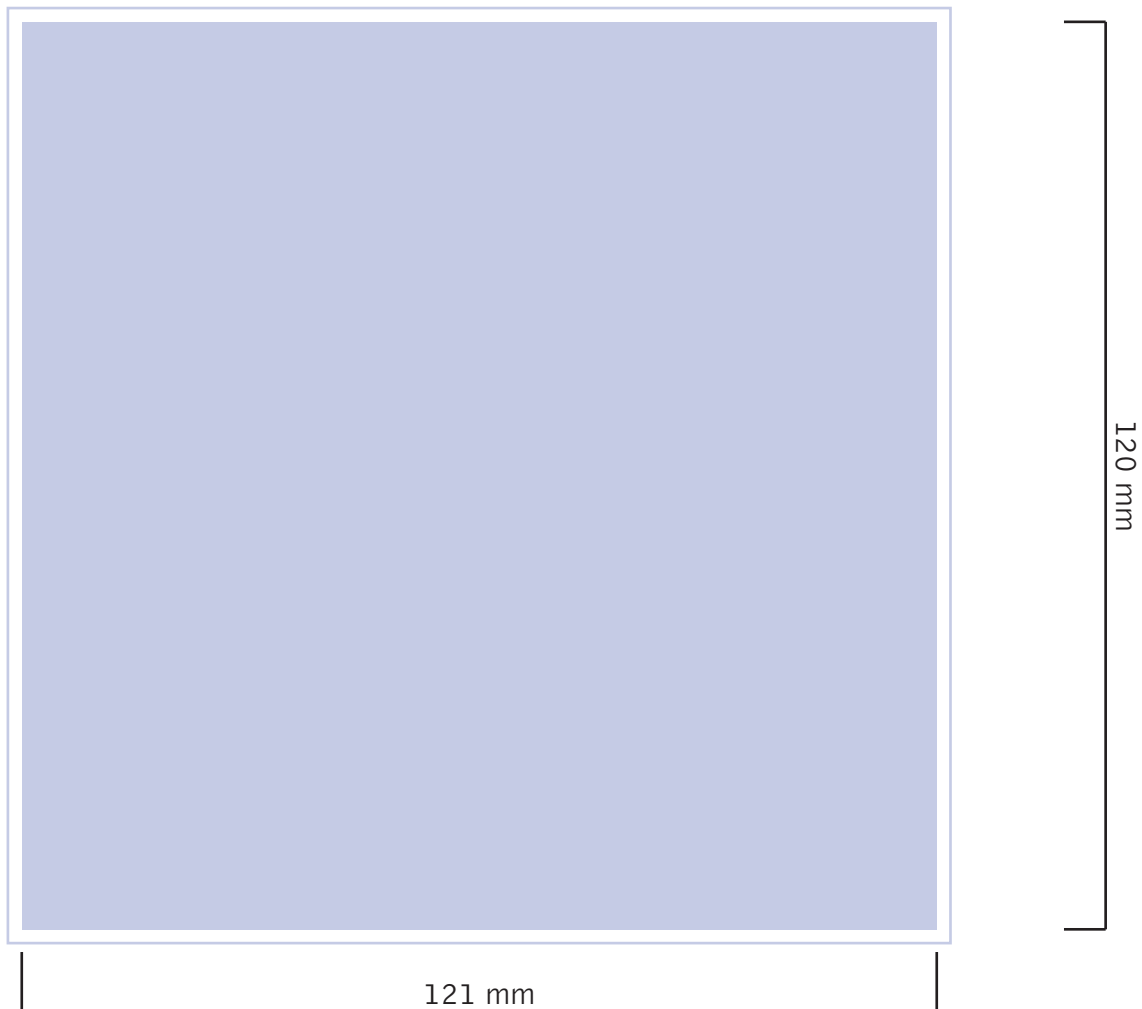

- Druckfläche
- 2 mm Beschnittzugabe

Inlaycard Jewelcase, Offsetdruck

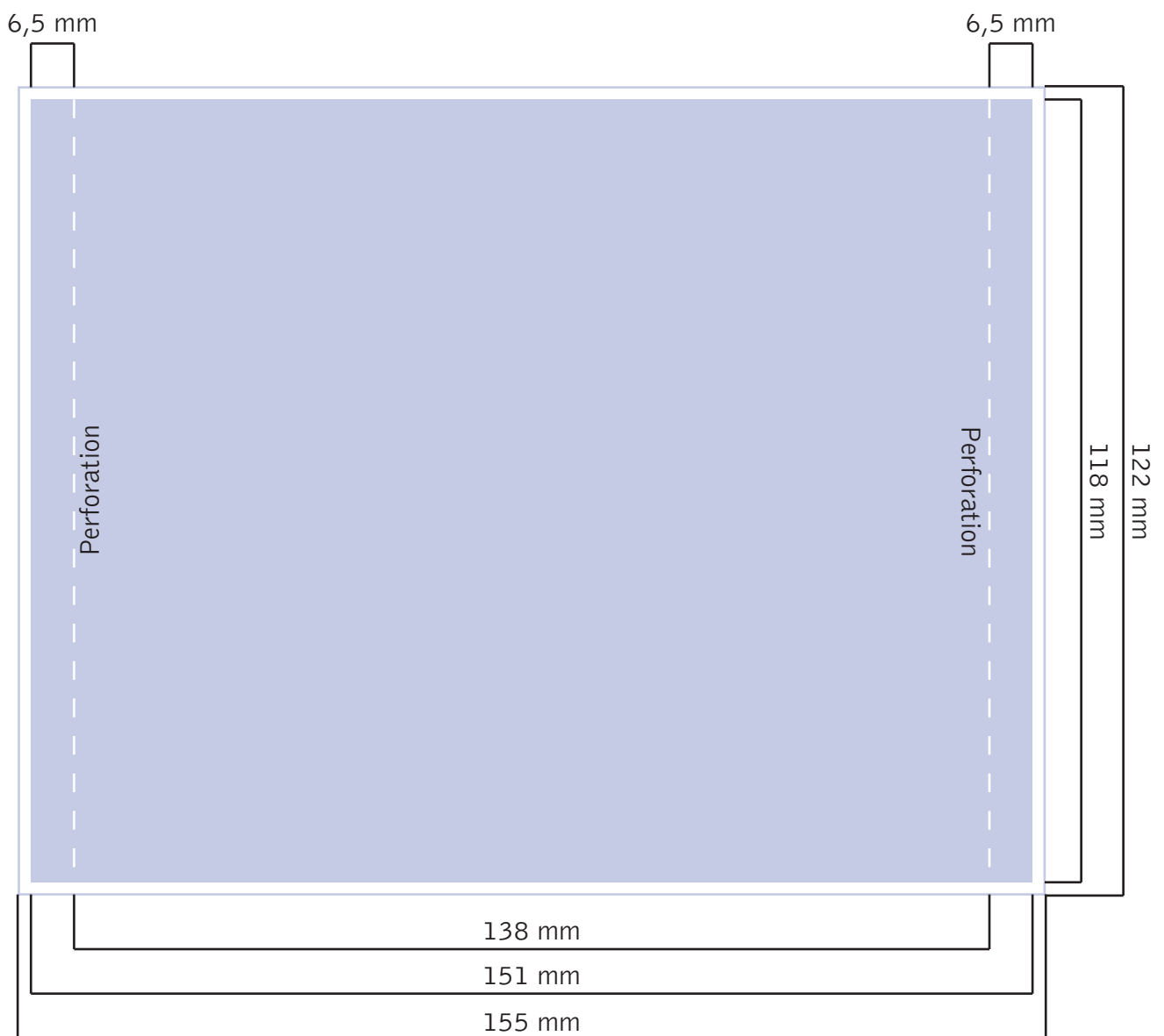

- Druckfläche
- 2 mm Beschnittzugabe

Reihenfolge der Bookletseiten

16	01
02	15
14	03
04	13
12	05
06	11
10	07
08	09

16 Seiten

12	01
02	11
10	03
04	09
08	05
06	07

12 Seiten

08	01
02	07
06	03
04	05

8 Seiten

04	01
02	03

4 Seiten

32	01
02	31

32 Seiten

28	01
02	27

28 Seiten

30	03
04	29

24	01
02	23

24 Seiten

26	03
04	25

28	05
06	27

20	01
02	19
18	03
04	17
16	05
06	15
14	07
08	13
12	09
10	11

20 Seiten



22	03
04	21
20	05
06	19
18	07
08	17
16	09
10	15
14	11
12	13

24	05
06	23
22	07
08	21
20	09
10	19
18	11
12	17
16	13
14	15

26	07
08	25
24	09
10	23
22	11
12	21
20	13
14	19
18	15
16	17

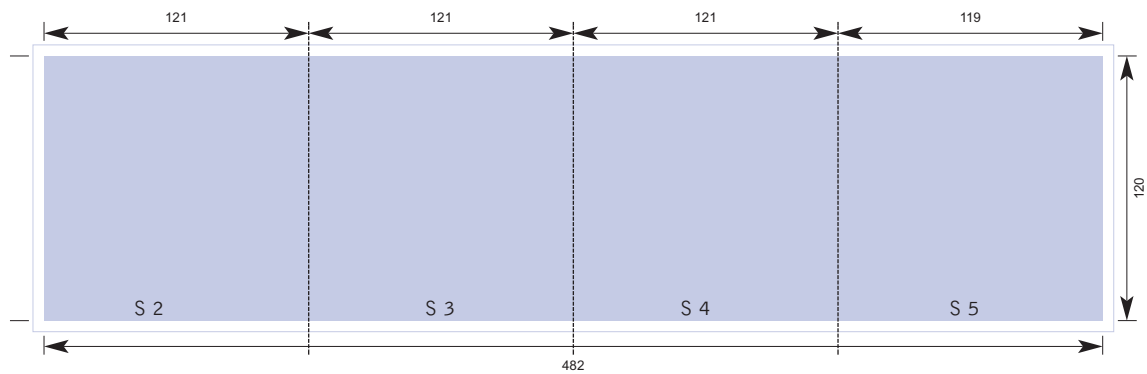
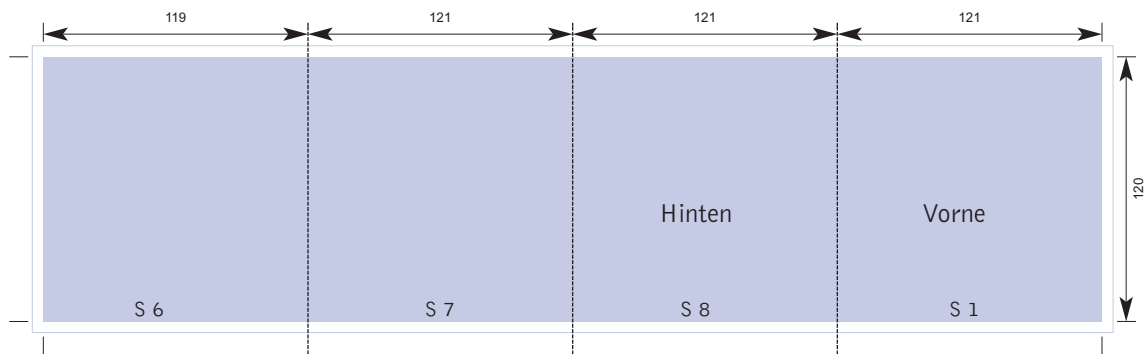
Folder 8-Seitig Jewelcase, Offsetdruck



-  Druckfläche
-  3 mm Beschnittzugabe

Scale 1:4

Spezifikationen

für Anlieferung digitaler Druckdaten

Seitenformat:

A4, 210mm x 297mm (Mitte des Entwurfes auf Seitenmitte plazieren)
Beschnittzugabe: **mindestens 3 mm**

Programme:

CorelDraw 9.0 (DOS), Illustrator 9.0 (MAC), InDesign 1.5 (MAC)
QuarkXpress 5.0 (MAC)
Schriften in Pfaden konvertieren mit beigefügten Bildern und Grafiken
HKS- und Pantone-farben in CMYK umwandeln

PhotoShop 6.0 (MAC)
Schriften in Bitmap konvertieren
Farben immer als CMYK anlegen
Auflösung von mindestens 300 dpi

Datenformate:

EPS, TIFF, JPEG, PDF
Auflösung von mindestens 300 dpi
Farben immer als CMYK anlegen
HKS- und Pantone-farben in CMYK umwandeln
Schriften in Pfaden konvertieren

Datei-übertragung:

CD-R/RW (MAC/DOS)
Diskette (DOS)

Pappstecktasche 12cm CD, Offsetdruck

■ Druckfläche

□ 3 mm Beschnittzugabe

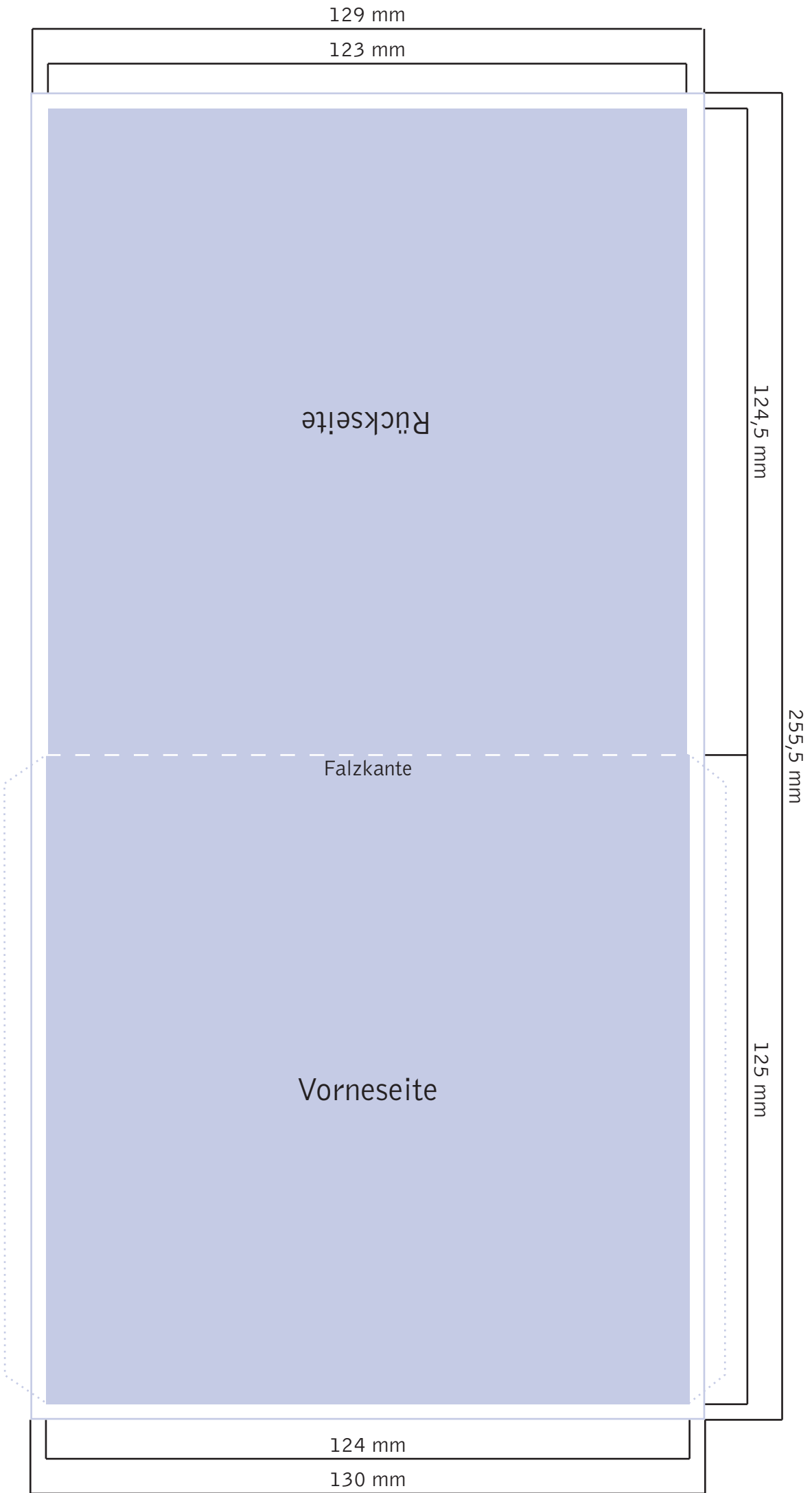

Pappstecktasche 8cm CD, Offsetdruck

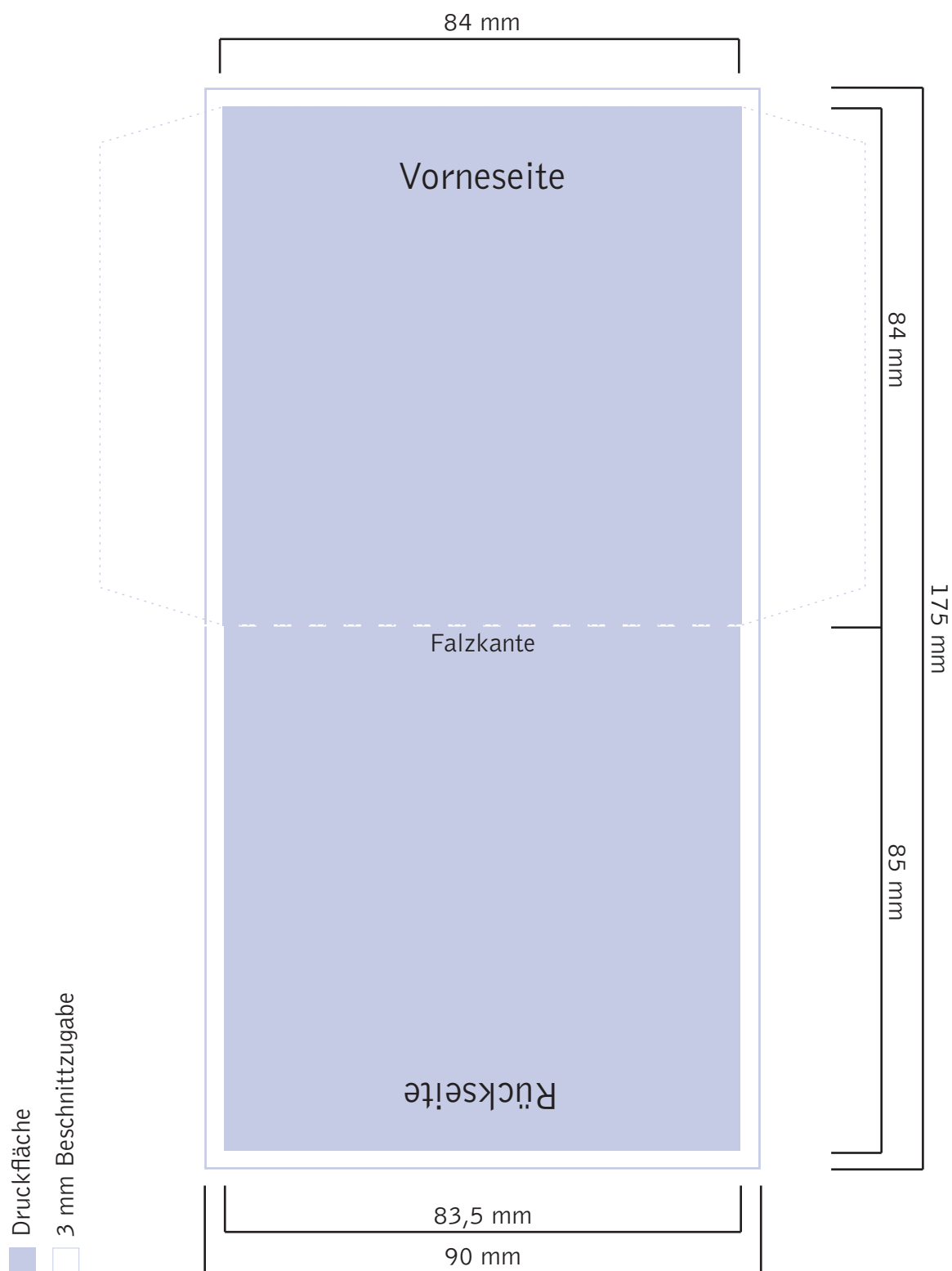

Pappstecktasche mit Dreieckverschluss, 12cm CD, Offsetdruck

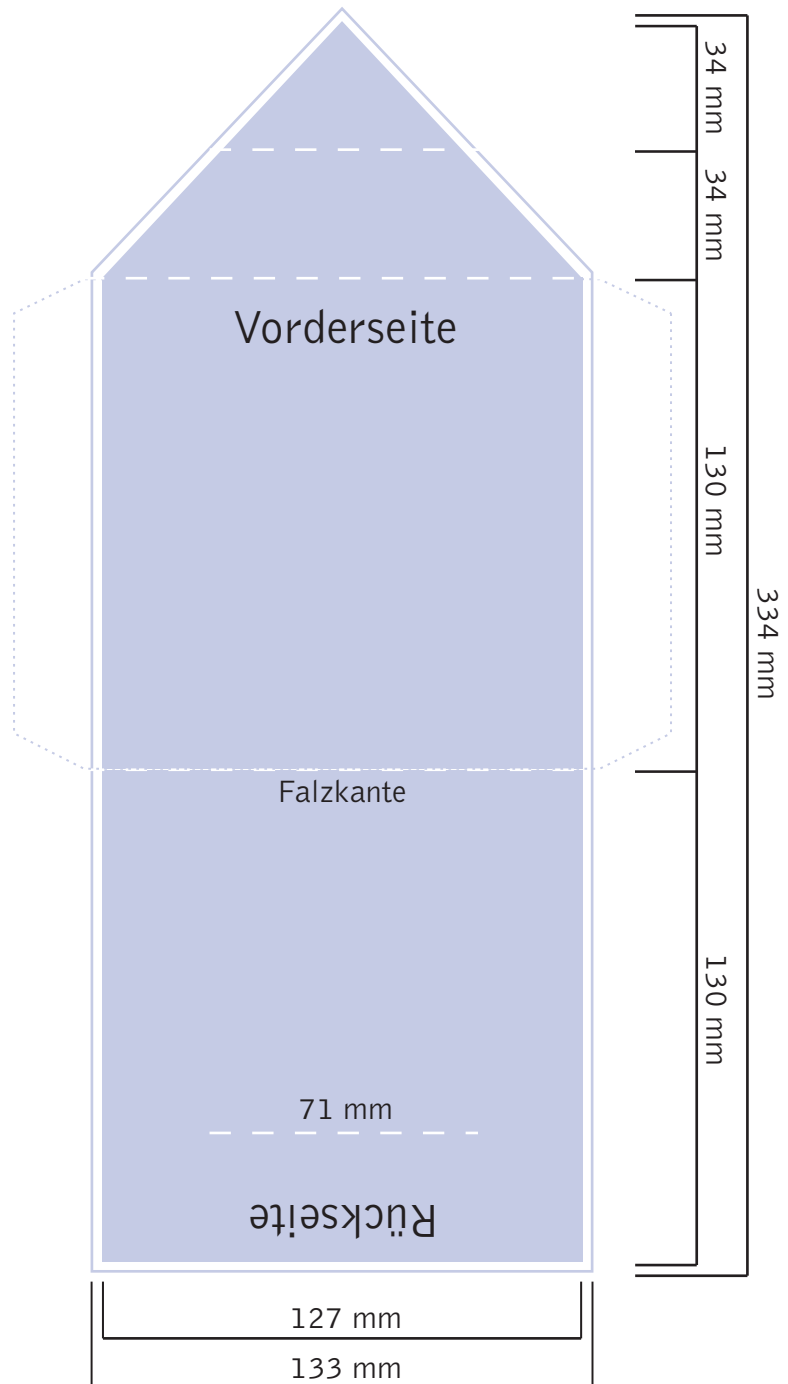

- Druckfläche
- 3 mm Beschnittzugabe

Scale 1:2